

## VÁLVULA DE BOLA DE PASO TOTAL CON VÁLVULA DE RETENCIÓN

### DESCRIPCIÓN:

1. Cuerpo y tuerca de latón estampado en caliente
2. Juntas de estanquidad y prensaestopas de PTFE puro.
3. Bola de latón estampado en caliente, cromada.
4. Mariposa de aluminio pintada con epoxi.
5. Retención en resina acetálica, muelle de acero inox y junta en de caucho NBR.
6. Otras piezas de latón estampado en caliente.
7. Roscas según ISO 7/1

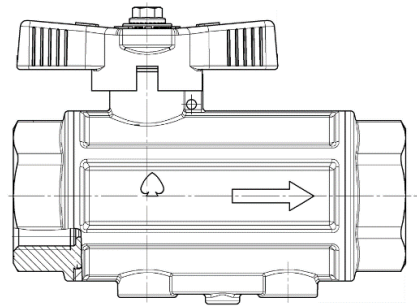

### CARACTERÍSTICAS:

#### **A – VENTAJAS:**

Su construcción reúne en un solo cuerpo la función de válvula de cierre y de válvula de retención. Diseñadas para evitar las turbulencias y minimizar la pérdida de carga. Válvula de retención autolimpiante y equipada de doble estanquidad para garantizar su funcionamiento. Los órganos de maniobra son intercambiables. Con distintas tomas de salida aguas arriba y aguas abajo, en función del modelo de válvula.

#### **B - NORMAS:**

Controladas de acuerdo con la norma UNI 8858-85 p. 7.1 y 7.2.

#### **C – SANIDAD:**

Con certificación sanitaria ACS.

#### **D – PRESIÓN:**

La presión máxima de trabajo es variable en función del diámetro y la temperatura. A temperatura ambiente es mínima de 16 bar.

La presión mínima de trabajo es de 0,05 bar.