

VÁLVULA DE BOLA DE PASO TOTAL CON UNIÓN A TUBO DE POLIETILENO, SERIE PESADA, con mordaza de latón

DESCRIPCIÓN:

1. Cuerpo y tuerca de latón estampado en caliente y niquelado
2. Juntas de estanquidad y prensaestopas de PTFE puro.
3. Bola de latón estampado en caliente, cromada.
4. Manetas y mariposas de aluminio pintadas con epoxi. Cuadradillo en latón estampado.
5. Fitting: mordaza en latón acetálica, anillo de latón o resina acetálica., junta de caucho NBR.
6. Otras piezas de latón estampado en caliente.
7. Roscas según ISO 7/1

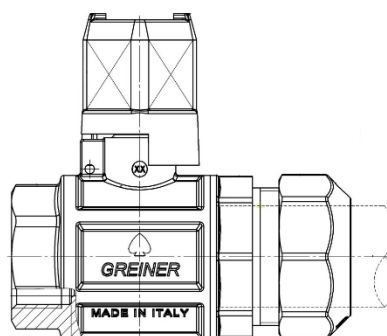

CARACTERÍSTICAS:

A – VERSATILIDAD:

Existen válvulas con uno de sus extremos o los dos provistos de fittings para la unión directa a tubo de polietileno.

Una de sus versiones es “anti hielo”, es decir, especialmente resistente a posibles heladas.

Los órganos de maniobra son intercambiables.

B - NORMAS:

Controladas de acuerdo con las normas UNI 8858-85 p. 7.1 y 7.2, UNE EN 12266-1, UNE EN 13828.

C – SANIDAD:

Con certificación sanitaria ACS.

D – PRESIÓN:

La presión máxima de trabajo es de 16 bar (limitada por el tubo de polietileno al que se une).

E – APLICACIONES:

Su construcción particularmente robusta, el paso total, los bajos valores de pérdida de carga y la cuidadosa elaboración aconsejan el uso de estas válvulas en todas aquellas aplicaciones en las que se requiera la máxima fiabilidad y seguridad, como son las instalaciones en redes de agua potable.